



Первомайские Вести

выпуск № 2(01) 23 января 2019 12+

Тульская область
Муниципальное образование р.п. Первомайский Щёкинского района
Администрация

ПОСТАНОВЛЕНИЕ

от 18 января 2019 года

№ 25

О проведении открытого аукциона на право заключения договоров на размещение нестационарных торговых объектов на территории муниципального образования рабочий поселок Первомайский Щёкинского района

В соответствии с Федеральными законами от 06.10.2003 № 131-ФЗ «Об общих принципах организации местного самоуправления в Российской Федерации», от 28.12.2009 № 381-ФЗ «Об основах государственного регулирования торговой деятельности в Российской Федерации», Решением Собрания депутатов муниципального образования рабочий поселок Первомайский Щёкинского района от 26.05.2016 № 29-123 «Об утверждении Положения о размещении и эксплуатации нестационарных торговых объектов на территории муниципального образования рабочий поселок Первомайский Щёкинского района», Постановлением администрации МО р.п. Первомайский Щёкинского района от 02.06.2016 № 115 «Об утверждении Порядка организации и проведения открытого аукциона на право заключения договора на размещение нестационарного торгового объекта на территории муниципального образования рабочий поселок Первомайский Щёкинского района», Постановлением администрации МО р.п. Первомайский Щёкинского района от 02.06.2016 № 116 «Об утверждении методики расчета начальной цены права размещения нестационарного торгового объекта на территории муниципального образования рабочий поселок Первомайский Щёкинского района», на основании Устава муниципального образования рабочий поселок Первомайский Щёкинского района, администрация МО р.п. Первомайский Щёкинского района **ПОСТАНОВЛЯЕТ:**

- Провести открытый аукцион на право заключения договоров на размещение нестационарных торговых объектов на территории муниципального образования рабочий поселок Первомайский Щёкинского района.
- Утвердить аукционную документацию на проведение аукциона на право заключения договоров на размещение нестационарных торговых объектов на территории муниципального образования рабочий поселок Первомайский Щёкинского района (Приложение).
- Опубликовать настоящее постановление в информационном бюллетене «Первомайские вести» и разместить на официальном сайте МО р.п. Первомайский Щёкинского района.
- Постановление вступает в силу со дня подписания.

Глава администрации
МО р.п. Первомайский
Щёкинского района

И.И. Шенелёва

Приложение
к постановлению администрации
муниципального образования
рабочий поселок Первомайский
Щёкинского района
от 18 января 2019 года № 25

АУКЦИОННАЯ ДОКУМЕНТАЦИЯ на проведение аукциона № 1-19 на право заключения договоров на размещение нестационарных торговых объектов на территории муниципального образования рабочий поселок Первомайский Щёкинского района

Часть I.

ИЗВЕЩЕНИЕ о проведении открытого аукциона

- Наименование аукциона: Открытый аукцион № 1-19 на право заключения договоров на размещение нестационарных торговых объектов на территории муниципального образования рабочий поселок Первомайский Щёкинского района (лот № 1).
- Организатор аукциона: администрация МО р.п. Первомайский Щёкинского района.
Адрес организатора: Тульская область, Щёкинский район, р.п. Первомайский, пр. Улитина, д. 12.
- Решение о проведении аукциона: постановление администрации муниципального образования рабочий поселок Первомайский Щёкинский район от 18.01.2019 № 25.
- Предмет аукциона: Право заключения договоров на размещение нестационарных торговых объектов на территории муниципального образования рабочий поселок Первомайский Щёкинского района (лот № 1) в соответствии с таблицей лотов открытого аукциона № 1-19 (приложение к извещению).
- Критерий определения победителя: наиболее высокая цена за право размещения нестационарного торгового объекта.
- Срок действия аукциона: приложение 1 к аукционной документации.
- Срок подписания договора на размещение нестационарного торгового объекта: не менее десяти дней со дня размещения на официальном Портале муниципального образования рабочий поселок Первомайский Щёкинского района протокола аукциона либо протокола рассмотрения заявок на участие в аукционе в случае, если аукцион признан несостоявшимся по причине подачи единственной заявки на участие в аукционе либо признания участником аукциона только одного заявителя.
- Порядок и сроки внесения итоговой цены предмета аукциона: в соответствии с проектом договора.
- «Шаг аукциона» составляет 10% от начальной цены Лота.
- Сведения о месте, дате, времени и порядке проведения аукциона:
22 февраля 2019 года, в 15 час. 00 мин. по московскому времени (регистрация участников начинается в 14 час. 00 мин., завершается в 14 час. 30 мин. по московскому времени) по адресу: Тульская область, Щёкинский район, р.п. Первомайский, пр. Улитина, д. 12, зал заседаний.
- Порядок проведения аукциона входит в состав аукционной документации.
- Заявка на участие в аукционе:
 - Форма заявки: согласно приложению к аукционной документации.
 - Порядок приема заявок: в соответствии с аукционной документацией.
 - Начало приема заявок:
с 21 января 2019 года в 10 часов 00 минут по московскому времени по адресу: Тульская область, Щёкинский район, р.п. Первомайский, пр. Улитина, д. 12, отдел по административно-правовым вопросам и земельно-имущественным отношениям;
с понедельника по пятницу с 10:00 час. до 16:00 час по московскому времени с перерывом на обед с 13:00 часов до 13:48 часов ежедневно, за исключением нерабочих и праздничных дней.
 - Окончание приема заявок: 21 февраля 2019 г. в 16 часов 00 минут по московскому времени.
 - Начало рассмотрения заявок: 21 февраля 2019 г. в 16 часов 01 минуту по московскому времени.
 - Размер задатка для участия в аукционе определен в размере: 5% от начальной цены аукциона.
 - Порядок внесения и возврата задатка: в соответствии с аукционной документацией.
 - Реквизиты для перечисления задатка:
Получатель:
УФК по Тульской области (АДМИНИСТРАЦИЯ МУНИЦИПАЛЬНОГО ОБРАЗОВАНИЯ РАБОЧИЙ ПОСЕЛОК ПЕРВОМАЙСКИЙ ЩЕКИНСКОГО РАЙОНА)
ИНН: 7118816702
КПП: 711801001
Счет для перечисления суммы задатка за участие в открытом аукционе: 40302810270033000154
Банк: Отделение Тула г. Тула
Лицевой счет: 05663010060
БИК: 047003001
- В платежном поручении обязательно указывать назначение платежа «задаток за участие в открытом аукционе № на право заключения договора на размещение нестационарных торговых объектов на территории МО р.п. Первомайский Щёкинского района (лоты №№ _____)».
- Аукционная документация размещена на официальном Портале муниципального образования рабочий поселок Первомайский Щёкинского района www.pervomayskiy-mo.ru.

Приложение 1
к извещению о проведении
открытого аукциона

Таблица лотов открытого аукциона № 1-19

№ лота	№ объекта согласно схеме размещения НТО	Местоположение	Тип нестационарного объекта	Специализация нестационарного торгового объекта	Период размещения (месяц)	Площадь участка под размещение нестационарного торгового объекта (кв.м.)	Начальная цена (руб.)	Шаг аукциона (руб.)	Размер задатка (руб.)
1	53	Ул. Комсомольская, 32 (лесопарковая зона)	Павильон	Аренда спортивного инвентаря	36,00	60,00	49896	4989,6	2494,8

Часть II. Общие сведения

1. Общие положения об аукционе

- Настоящий открытый аукцион проводится в соответствии с нормами Гражданского кодекса Российской Федерации, Федеральным законом от 28.12.2009 № 381-ФЗ «Об основах государственного регулирования торговой деятельности в Российской Федерации», решением Собрания депутатов рабочего поселок Первомайский Щёкинского района от 26.05.2016 № 29-123 «Об утверждении Положения о размещении и эксплуатации нестационарных торговых объектов на территории муниципального образования рабочий поселок Первомайский Щёкинского района», постановлением администрации муниципального образования рабочий поселок Первомайский Щёкинского района от 02.06.2016 № 115 «Об утверждении Порядка организации и проведения открытого аукциона на право заключения договора на размещение нестационарного торгового объекта на территории муниципального образования рабочий поселок Первомайский Щёкинского района», Постановлением администрации муниципального образования рабочий поселок Первомайский Щёкинского района от 02.06.2016 № 116 «Об утверждении методики расчета начальной цены права размещения нестационарного торгового объекта на территории муниципального образования рабочий поселок Первомайский Щёкинского района», на основании Устава муниципального образования рабочий поселок Первомайский Щёкинского района, администрация МО р.п. Первомайский Щёкинского района **ПОСТАНОВЛЯЕТ:**

Первомайский Щёкинского района от 02.06.2016 № 116 «Об утверждении методики расчета начальной цены права размещения нестационарного торгового объекта на территории муниципального образования рабочий поселок Первомайский Щёкинского района», а также иными нормативными правовыми актами, регулирующим отношения, связанные с предметом настоящего аукциона.

- Основание для проведения аукциона: постановление администрации МО р.п. Первомайский Щёкинского района от 18.01.2019 № 25.
- Предметом аукциона является право на размещение и эксплуатацию нестационарных торговых объектов на территории муниципального образования рабочий поселок Первомайский Щёкинского района на территории муниципального образования рабочий поселок Первомайский Щёкинского района в соответствии с утвержденной схемой. Право на размещение и эксплуатацию нестационарных торговых объектов предоставляется без передачи имущественного права на земельный участок.
- Схема размещения нестационарных торговых объектов утверждена постановлением администрации муниципального образования Щёкинский район от 14.02.2018 № 54 «Об утверждении схемы размещения нестационарных торговых объектов на территории муниципального образования рабочий поселок Первомайский Щёкинского района».
- Организаторами аукциона является администрация рабочего поселок Первомайский Щёкинского района.
- Аукцион на право заключения договора на размещение нестационарного торгового объекта проводится комиссией по проведению аукциона (далее по тексту - Комиссия), утвержденной постановлением администрации муниципального образования рабочий поселок Первомайский Щёкинского района от 02.06.2016 № 117.
- Организатор аукциона проводит аукцион в соответствии с условиями и положениями настоящей Документации об аукционе, в день, час и по адресу, указанному в извещении о проведении открытого аукциона.

2. Критерий определения победителя аукциона

- Критерием определения победителя аукциона является наиболее высокая цена за право размещения нестационарного торгового объекта, предложенная участником аукциона.

3. Условия участия в аукционе и порядок представления заявок

- Для участия в аукционе заявитель представляет организатору аукциона (лично или через своего представителя) в установленный в извещении о проведении аукциона срок:
 - заявку по форме, утвержденной организатором аукциона;
 - документ, подтверждающий внесение задатка;
 - выписку из Единого государственного реестра юридических лиц (или нотариально заверенную копию такой выписки) - для юридических лиц, выписку из Единого государственного реестра индивидуальных предпринимателей (или нотариально заверенную копию такой выписки) - для индивидуальных предпринимателей, выданную не позднее 6 месяцев до даты приема заявок. Один заявитель имеет право подать только одну заявку на участие в аукционе по каждому лоту. Заявка с прилагаемыми к ней документами подается по описи. При подаче заявки физическое лицо предъявляет документ, удостоверяющий личность. В случае подачи заявки представителем заявителя предъявляется доверенность. Заявка с прилагаемыми к ней документами регистрируются организатором аукциона в журнале регистрации заявок. Прием заявок на участие в аукционе прекращается в указанный в извещении о проведении аукциона день рассмотрения заявок на участие в аукционе непосредственно перед началом рассмотрения заявок.
 - Заявка, поступившая по истечении срока ее приема, возвращается заявителю или его уполномоченному представителю под расписку с отметкой об отказе в принятии документов с указанием причины отказа.
 - Заявитель вправе отозвать заявку в любое время до установленных даты и времени начала рассмотрения заявок на участие в аукционе. В случае если было установлено требование о внесении задатка, организатор аукциона обязан вернуть задаток указанному заявителю в течение пяти рабочих дней с даты поступления организатору аукциона уведомления об отзыве заявки на участие в аукционе.
 - Для участия в аукционе заявитель вносит задаток на указанный в извещении о проведении аукциона счет организатора аукциона.
 - Заявитель не допускается к участию в аукционе по следующим основаниям:
 - непредставление определенной пунктом 3.1 документации об аукционе необходимых для участия в аукционе документов или представление недостоверных сведений;
 - не поступление задатка на счет, указанный в извещении о проведении аукциона, до дня окончания приема документов на участие в аукционе.
 - Срок рассмотрения заявок на участие в аукционе не может превышать десяти дней с даты окончания срока подачи заявок. В случае установления факта подачи одним заявителем двух и более заявок на участие в аукционе в отношении одного и того же лота при условии, что поданные ранее заявки таким заявителем не отозваны, все заявки на участие в аукционе такого заявителя, поданные в отношении данного лота, не рассматриваются и возвращаются такому заявителю.
 - На основании результатов рассмотрения заявок на участие в аукционе аукционной комиссией принимается решение о допуске к участию в аукционе заявителя и о признании заявителя участником аукциона или об отказе в допуске такого заявителя к участию в аукционе в порядке и по основаниям, предусмотренным настоящим Порядком, которое оформляется протоколом рассмотрения заявок на участие в аукционе. Протокол ведется аукционной комиссией и подписывается председателем комиссии, его заместителем, а также всеми присутствующими на заседании членами аукционной комиссии в день окончания рассмотрения заявок.
 - Организатор аукциона обязан вернуть внесенный задаток заявителю или подопечному к участию в аукционе, в течение 5 (пяти) рабочих дней со дня оформления протокола о приеме заявок.
 - Организатор аукциона не позднее следующего рабочего дня после даты оформления протокола рассмотрения заявок извещает всех заявителей о принятых аукционной комиссией решениях путем размещения указанного протокола на официальном Портале муниципального образования рабочий поселок Первомайский Щёкинского района www.pervomayskiy-mo.ru.
 - Заявитель приобретает статус участника аукциона с момента оформления протокола рассмотрения заявок.

4. Способы разъяснения положений документации об аукционе

- Заявитель вправе обратиться за разъяснениями положений документации об аукционе к организатору аукциона в письменной форме по адресу, указанному в извещении.
- Организатор аукциона обязан ответить на запрос о разъяснении положений аукционной документации, полученный не позднее 10 рабочих дней до окончания срока приема заявок. Запросы о разъяснении положений аукционной документации, полученные после вышеуказанного срока, не рассматриваются.
- Организатор аукциона доводит до всех заявителей на участие в аукционе информацию о разъяснениях аукционной документации путем размещения указанных разъяснений на том же официальном сайте, где была размещена аукционная документация.

5. Внесение изменений в документацию об аукционе

- Внесение изменений в аукционную документацию осуществляется в соответствии с действующими нормативно-правовыми актами Российской Федерации и Тульской области.
- Сообщение о внесении изменений в аукционную документацию размещается на том же официальном сайте, где была размещена аукционная документация.
- Любое изменение является неотъемлемой частью аукционной документации.
- Сообщение о внесении изменений в аукционную документацию доводится до сведения всех заявителей путем его размещения на том же официальном сайте, где была размещена аукционная документация.
- Организатор аукциона вправе принять решение о внесении изменений в извещение о проведении открытого аукциона и в аукционную документацию не позднее чем за пять дней до даты окончания срока подачи заявок на участие в аукционе. Изменения подлежат в течение одного календарного дня со дня принятия соответствующего решения размещению организатором аукциона в порядке, установленном для размещения аукционной документации. При внесении изменений в аукционную документацию срок подачи заявок на участие в аукционе должен быть продлен на такой срок, чтобы со дня размещения изменений, внесенных в аукционную документацию, до даты окончания подачи заявок на участие в аукционе было не менее 15 календарных дней. Изменение предмета аукциона не допускается.
- Организатор аукциона вправе отказаться от проведения аукциона не позднее чем за пять дней до даты окончания срока подачи заявок на участие в аукционе. Извещение об отказе от проведения аукциона размещается на официальном Портале муниципального образования рабочий поселок Первомайский Щёкинского района www.pervomayskiy-mo.ru. в течение одного дня с даты принятия решения об отказе от проведения аукциона. В течение двух рабочих дней с даты принятия указанного решения организатор аукциона направляет соответствующие уведомления всем заявителям. В случае если установлено требование о внесении задатка, организатор аукциона возвращает заявителям задаток в течение пяти рабочих дней с даты принятия решения об отказе от проведения аукциона.

6. Порядок проведения аукциона

- В аукционе могут участвовать только заявители, признанные участниками аукциона. Организатор аукциона обязан обеспечить участникам аукциона возможность принять участие в аукционе непосредственно или через своих представителей. Регистрация участников аукциона начинается за 1 час и завершается не позднее чем за 30 минут до начала проведения аукциона. Участники регистрируются у ответственного секретаря аукционной комиссии либо у назначенного им лица. При регистрации каждый участник получает себе личную номерную карточку (билет участника). Участник, не прошедший регистрацию в установленное время, к участию в аукционе не допускается. При регистрации участник (уполномоченный представитель) должен иметь документ, подтверждающий его полномочия представлять интересы физического или юридического лица на аукционе и подписывать протокол аукциона. Таким документом является: для заявителей - юридический лиц - доверенность на право представлять интересы юридического лица на аукционе либо заверенная подписью руководителя и печатью организации копия решения (протокола) о назначении (избрании) на должность руководителя данной организации, если представлять на аукционе участника - юридического лица будет руководителем данного юридического лица; для заявителей - физических лиц - нотариально удостоверенная доверенность на право представления физического лица либо документ, удостоверяющий личность.
- Аукцион начинается в день, час и в месте, указанном в извещении о проведении аукциона, с объявления председателем Аукционной комиссии или заместителем председателя Аукционной комиссии об открытии аукциона. Организатор аукциона может вести аудиозапись или видеозапись процедуры аукциона.
- Аукцион ведет аукционист. Аукционист выбирается из числа членов аукционной комиссии путем открытого голосования членов аукционной комиссии большинством голосов. Процедура хода аукциона определяется аукционистом. Аукцион проводится путем повышения начальной (минимальной) цены договора (цены лота), указанной в извещении о проведении аукциона, на «шаг аукциона». «Шаг аукциона» устанавливается в размере десяти процентов начальной (минимальной) цены договора (цены лота), указанной в извещении о проведении аукциона.
- После открытия аукциона аукционист:
 - объявляет правила и порядок проведения аукциона;
 - оглашает номер (наименование) лота, его краткую характеристику, начальную цену и «шаг аукциона», а также номера карточек (билетов) участников аукциона по данному лоту.
 - Участникам аукциона выдаются пронумерованные карточки (билеты), которые они поднимают после оглашения аукционистом начальной цены и каждой очередной цены в случае, если готовы заключить договор на размещение нестационарного торгового объекта в соответствии с этой ценой.
 - Аукционист предлагает участникам аукциона заявлять свои предложения по цене лота, превышающей начальную его цену на один или кратное количество «шагов аукциона».

9. Разрешение споров

9.1. Все споры и разногласия, которые могут возникнуть между Сторонами по вопросам, не нашедшим своего разрешения в тексте настоящего Договора, будут разрешаться путем переговоров на основе действующего законодательства.

9.2. В случае не урегулирования в процессе переговоров спорных вопросов разногласия разрешаются в соответствии с действующим законодательством в Арбитражном суде Тульской области.

10. Заключительные положения

10.1. Настоящий договор составлен в 2-х экземплярах, имеющих одинаковую юридическую силу, по одному - для каждой из Сторон.

10.2. Обо всех изменениях в платежных и почтовых реквизитах Стороны обязаны извещать друг друга. Действия, совершенные по старым адресам и счетам до получения уведомлений об их изменении, засчитываются в исполнение обязательств.

10.3. Приложения к договору составляют его неотъемлемую часть.

Приложение 1 – реквизиты для внесения платы;

11. Реквизиты и подписи Сторон

<p>Администрация Администрация МО р.п. Первомайский Щекинского района</p> <p>Юридический адрес 301212, Тульская область, Щекинский район, п. Первомайский, пр. Улитина, д. 12</p> <p>Тел/факс (8-48751) 6-48-98, 6-33-13</p> <p>ИНН 7118816702</p> <p>КПП 711801001</p> <p>Банк: Отделение Тула</p> <p>р/сч 40101810700000010107</p> <p>БИК 047003001</p> <p>Глава администрации МО р.п. Первомайский Щекинского района</p> <p>_____ И.И. Шепелева</p>	<p>Предприниматель</p> <p>_____ / _____ / _____</p> <p>Приложение 1 к договору на размещение нестационарного торгового объекта</p>
--	---

РЕКВИЗИТЫ ДЛЯ ВНЕСЕНИЯ ПЛАТЫ

УФК по Тульской области (Администрация муниципального образования рабочий поселок Первомайский Щекинского района л/с 04663010060)
ИНН 7118816702
КПП 711801001
Банк: Отделение Тула
р/сч 40101810700000010107
ОКТМО 70648154
КБК: 871 1 17 05050 13 0000 180 (Прочие неналоговые доходы бюджетов городских поселений)

<p>Глава администрации МО р.п. Первомайский Щекинского района</p> <p>_____ И.И. Шепелева</p>	<p>Предприниматель</p> <p>_____ / _____ / _____</p> <p>Приложение 2 к аукционной документации</p> <p>Форма заявки на участие в аукционе</p> <p>_____</p> <p>Председателю аукционной комиссии</p>
--	--

ЗАЯВКА*

на участие в открытом аукционе № ____ на право заключения договора на размещение нестационарного торгового объекта:

по адресу: _____
лот: _____

специализация торгового объекта _____
1. Изучив аукционную документацию на право заключения договора на размещение нестационарного торгового объекта по адресу: _____, проект договора на размещение нестационарного торгового объекта _____

(наименование участника аукциона),

в лице _____ (наименование должности руководителя и его Ф.И.О.)

сообщает о согласии участвовать в аукционе на условиях, установленных в указанной документации об аукционе.
В случае признания победителем аукциона заявитель обязуется подписать договор на размещение нестационарного торгового объекта в редакции, представленной в аукционной документации, и осуществлять функции Предпринимателя по предмету аукциона. Если аукцион проводится среди субъектов малого или среднего предпринимательства: настоящей Заявкой заявитель подтверждает, что является субъектом малого или среднего предпринимательства в соответствии с требованиями действующего законодательства и подтверждает свое согласие на проведение организатором аукциона проверки данного факта и незамедлительное предоставление организатору всех необходимых для этого сведений. Заявитель согласен с тем, что может быть не допущен к участию в аукционе в случае несоответствия действительности представленных организатору сведений.
2. В случае признания победителем аукциона заявитель обязуется подписать протокол о результатах аукциона.
3. Заявитель уведомлен, что в случае признания победителем аукциона и его отказа от подписания протокола о результатах аукциона, договора на размещение нестационарного торгового объекта, внесенный заявителем задаток не возвращается.
4. Заявитель сообщает, что для оперативного уведомления по вопросам организационного характера и взаимодействия с организатором аукциона им уполномочен _____

(Ф.И.О., телефон работника организации (ИП) – заявителя на участие в аукционе)

Все сведения о проведении аукциона просим сообщать уполномоченному лицу.
5. Заявитель согласен с тем, что до заключения договора на размещение нестационарного торгового объекта, заявка будет считаться имеющей силу договора между Администрацией МО р.п. Первомайский (организатор аукциона) и заявителем.

6. Реквизиты заявителя _____,
телефон _____, факс _____, банковские реквизиты: _____

7. Корреспонденцию в адрес заявителя просим направлять по адресу: _____

8. Заявитель уведомлен, что в случае несоответствия заявки требованиям аукционной документации, он может быть не допущен к участию в аукционе.

9. Заявитель несет ответственность за предоставление недостоверной, неполной и/или ложной информации в соответствии с действующим законодательством РФ.

Подпись руководителя
М.П.

* В случае несоответствия документа форме заявитель может быть не допущен к участию в торгах.
Заявитель подает заявку на участие в открытом аукционе на размещение нестационарного торгового объекта в письменной форме.

Один заявитель вправе подать только одну заявку на участие в аукционе по каждому лоту.
В пункте 1 заявки заявитель указывает адрес размещения нестационарного торгового объекта в соответствии со схемой размещения нестационарных торговых объектов, организационно-правовую форму и полное наименование участника аукциона.

В пункте 6 заявки указывается юридический адрес заявителя, контактный телефон, факс и банковские реквизиты, для возврата задатка.

Выписка из единого государственного реестра юридических лиц (или нотариально заверенная копия такой выписки) - для юридических лиц, выписка из единого государственного реестра индивидуальных предпринимателей (или нотариально заверенная копия такой выписки) – для индивидуальных предпринимателей, выданные не ранее 6 месяцев до даты размещения на официальном сайте торгов извещения о проведении аукциона – являются приложениями к данной заявке.

Документ, подтверждающий полномочия лица на осуществление действий от имени заявителя - юридического лица (копия решения о назначении или об избрании либо приказа о назначении физического лица на должность, в соответствии с которым такое физическое лицо обладает правом действовать от имени заявителя без доверенности (далее - руководитель), доверенность на осуществление действий от имени заявителя, заверенную печатью заявителя и подписанную руководителем заявителя (для юридических лиц), либо нотариально заверенную копию такой доверенности, в случае если от имени заявителя действует иное лицо - являются приложениями к данной заявке.

Документ, подтверждающий внесение задатка - являются приложением к данной заявке.

Приложение 3 к аукционной документации

Опись документов, представляемых заявителями на участие в открытом аукционе на право заключения договора на размещение нестационарного торгового объекта:

по адресу: _____
лот: _____
специализация торгового объекта: _____

Наименование документа	Подлинник	Нотариально заверенная копия	Количество листов
1. Документы, общие для юридических лиц и индивидуальных предпринимателей			
1.1. Заявка на участие в открытом аукционе на право размещения нестационарного торгового объекта (форма № 1)		-	
1.2. Документ, подтверждающий полномочия лица на осуществление действий от имени заявителя			
1.3. Доверенность на осуществление действий от имени заявителя			
1.4. Документ, подтверждающий внесение задатка			
2. Документы для юридических лиц			
2.1. Выписка из Единого государственного реестра юридических лиц, выданная не ранее 1 месяца до даты приема заявок			
3. Документы, представляемые индивидуальными предпринимателями			
3.1. Выписка из Единого государственного реестра индивидуальных предпринимателей, выданная не ранее 6 месяцев до даты приема заявок			

Тульская область
Муниципальное образование р.п. Первомайский Щекинского района
Администрация

ПОСТАНОВЛЕНИЕ

от 23 января 2019 года

№ 26

«Об утверждении стоимости услуг, предоставляемых согласно гарантированному перечню услуг по погребению супругу, близким родственникам, иным родственникам, законному представителю или иному лицу, взявшему на себя обязанность осуществить погребение, на территории МО р.п. Первомайский Щекинского района на 2019 год»

В соответствии с Федеральным законом от 12.01.1996 №8-ФЗ «О погребении и похоронном деле», на основании Федерального закона от 06.10.2003 N 131-ФЗ «Об общих принципах организации местного самоуправления в Российской Федерации», Устава МО р.п. Первомайский Щекинского района, администрация МО р.п. Первомайский Щекинского района ПОСТАНОВЛЯЕТ:

1. Утвердить стоимость услуг, предоставляемых согласно гарантированному перечню услуг по погребению супругу, близким родственникам, иным родственникам, законному представителю или иному лицу, взявшему на себя обязанность осуществить погребение, на территории МО р.п. Первомайский Щекинского района на 2019 год (Приложение).
2. Контроль за исполнением данного постановления возложить на заместителя главы администрации МО р.п. Первомайский Щекинского района.
3. Опубликовать настоящее постановление в информационном бюллетене «Первомайские вести» и разместить на официальном сайте МО р.п. Первомайский Щекинского района.
4. Постановление вступает в силу со дня опубликования и распространяется на правоотношения, возникшие с 01.02.2019.

Глава администрации
МО р.п. Первомайский
Щекинского района

И.И. Шепелёва

Приложение к постановлению администрации МО р.п. Первомайский Щекинского района от 23 января 2019 года № 26

Стоимость услуг, предоставляемых согласно гарантированному перечню услуг по погребению супругу, близким родственникам, иным родственникам, законному представителю или иному лицу, взявшему на себя обязанность осуществить погребение, на территории МО р.п. Первомайский Щекинского района с 01 февраля 2019 года до последующей индексации

№ п.п	Наименование услуг	Сумма затрат
1.	Оформление документов, необходимых для погребения	410,48
2.	Предоставление гроба и доставка гроба и других предметов, необходимых для погребения	2273,59
3.	Перевозка тела (останков) умершего на кладбище	1773,10
4.	Погребение	1489,30
	Итого:	5946,47

Тульская область
Муниципальное образование р.п. Первомайский Щёкинского района
Администрация

ПОСТАНОВЛЕНИЕ

от 23 января 2019 года

№ 27

Об утверждении стоимости услуг, предоставляемых согласно гарантированному перечню услуг по погребению, и подлежащей возмещению организации по оказанию ритуальных услуг с правами специализированной службы по погребению безродных, невестребованных и неопознанных умерших на территории МО р.п. Первомайский Щекинского района на 2019 год

В соответствии с Федеральным законом от 12.01.1996 №8-ФЗ «О погребении и похоронном деле», на основании Федерального закона от 06.10.2003 N 131-ФЗ «Об общих принципах организации местного самоуправления в Российской Федерации», Устава МО р.п. Первомайский Щекинского района, администрация МО р.п. Первомайский Щекинского района ПОСТАНОВЛЯЕТ:

1. Утвердить стоимость услуг, предоставляемых согласно гарантированному перечню услуг по погребению, и подлежащей возмещению организации по оказанию ритуальных услуг с правами специализированной службы по погребению безродных, невестребованных и неопознанных умерших на территории МО р.п. Первомайский Щекинского района. (Приложение).
2. Контроль за исполнением данного постановления возложить на заместителя главы администрации МО р.п. Первомайский Щекинского района.
3. Постановление опубликовать в информационном бюллетене «Первомайские вести» и разместить на официальном сайте МО р.п. Первомайский Щекинского района.
4. Постановление вступает в силу со дня опубликования и распространяется на правоотношения, возникшие с 01.02.2019.

Глава администрации
МО р.п. Первомайский
Щекинского района

И.И. Шепелёва

Приложение к постановлению администрации МО р.п. Первомайский Щекинского района от 23 января 2019 года № 27

Стоимость услуг, предоставляемых согласно гарантированному перечню услуг по погребению, и подлежащая возмещению организации по оказанию ритуальных услуг с правами специализированной службы по погребению безродных, невестребованных и неопознанных умерших на территории МО р.п. Первомайский Щекинского района с 01 февраля 2019 года и до последующей индексации

№ п/п	Наименование услуг	Сумма затрат
1.	Оформление документов, необходимых для погребения	391,44
2.	Облачение тела	407,17
3.	Предоставление гроба	1110,43
4.	Перевозка тела (останков) умершего на кладбище	1536,54
5.	Погребение	2500,89
	Итого:	5946,47

Тульская область
Муниципальное образование р.п. Первомайский Щёкинского района
Администрация

ПОСТАНОВЛЕНИЕ

от « 23 » января 2019 года

№ 29

Об установке дорожных знаков на участке автодороги р.п. Первомайский, пр. Улитина – ул. Л.Толстого

Руководствуясь Федеральным законом от 10.12.1995 №196-ФЗ «О безопасности дорожного движения», Федеральным законом от 06.10.2003 №131-ФЗ «Об общих принципах организации местного самоуправления в Российской Федерации», Уставом муниципального образования рабочий посёлок Первомайский Щёкинского района, в связи с недостаточностью ширины проезжей части и невозможностью её расширения ввиду сложившейся застройки, принимая меры для совершенствования организации дорожного движения путем установления дорожных знаков с целью недопущения совершения дорожно-транспортных происшествий, беспрепятственного проезда автотранспорта, исключающего помехи при механизированной уборке уличной дорожной сети, администрация МО р.п. Первомайский ПОСТАНОВЛЯЕТ:

1. Установить с 28.01.2019 по 15.03.2019 запрещающие дорожные знаки 3.27 «Остановка запрещена» (запрещаются остановка и стоянка транспортных средств) на участке автодороги р.п. Первомайский, пр. Улитина (четная и нечетная сторона домов) – ул. Л.Толстого (четная и нечетная сторона домов) в действующую дислокацию дорожных знаков, согласно приложенным схемам (Приложение №1, №2, №3, №4).
2. Направить копию данного постановления начальнику ОГИБДД ОМВД России по Щекинскому району для организации контроля за соблюдением правил дорожного движения.
3. Опубликовать настоящее постановление в информационном бюллетене «Первомайские вести» и разместить на официальном сайте МО р.п.Первомайский Щекинского района.
4. Постановление вступает в силу со дня подписания.

Глава администрации
МО р.п. Первомайский
Щекинского района

И.И. Шепелёва

УТВЕРЖДАЮ
Глава администрации МО р.п. Первомайский
И.И. Шелелева
2014 г.

СОГЛАСОВАНО
Начальник ОУИД по Тульской области
по Щекинскому району
Борисовенко Г.В.
2014 г.

УТВЕРЖДАЮ
Глава администрации МО р.п. Первомайский
И.И. Шелелева
2014 г.

СОГЛАСОВАНО
Начальник ОУИД по Тульской области
по Щекинскому району
Борисовенко Г.В.
2014 г.

СХЕМА
Дислокации дорожных знаков 3.27 «Остановка запрещена»
по проспекту Улитина рабочий поселок Первомайский Щекинского района

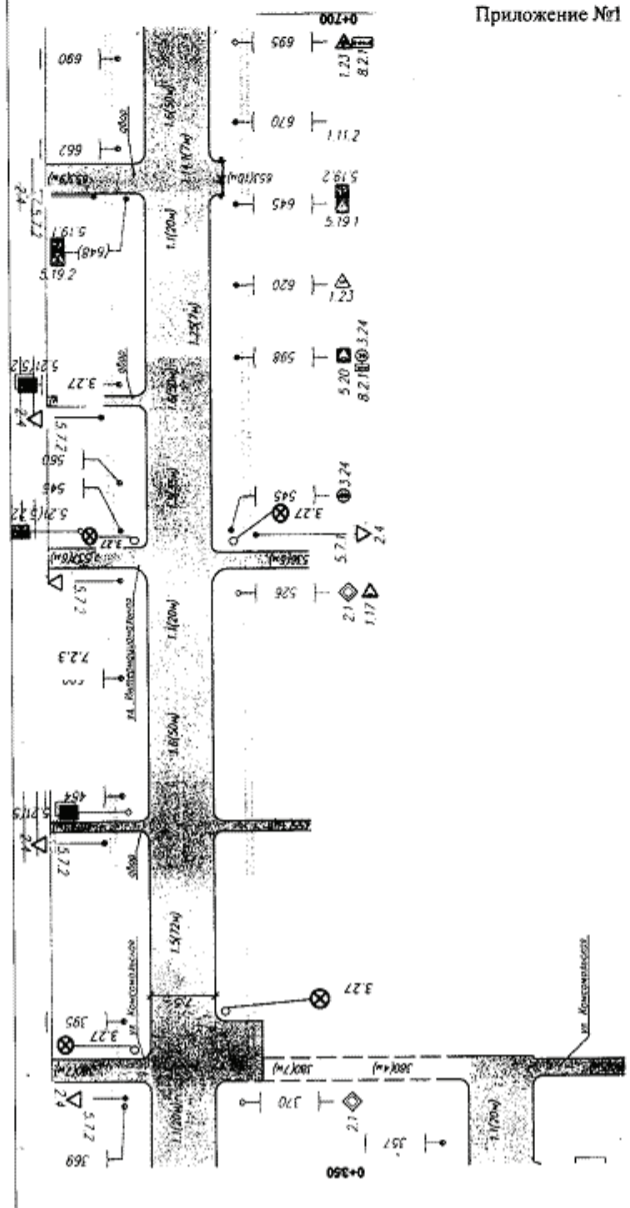

Приложение №1

УТВЕРЖДАЮ
Глава администрации МО р.п. Первомайский
И.И. Шелелева
2014 г.

СОГЛАСОВАНО
Начальник ОУИД по Тульской области
по Щекинскому району
Борисовенко Г.В.
2014 г.

СХЕМА
Дислокации дорожных знаков 3.27 «Остановка запрещена»
по проспекту Улитина рабочий поселок Первомайский Щекинского района

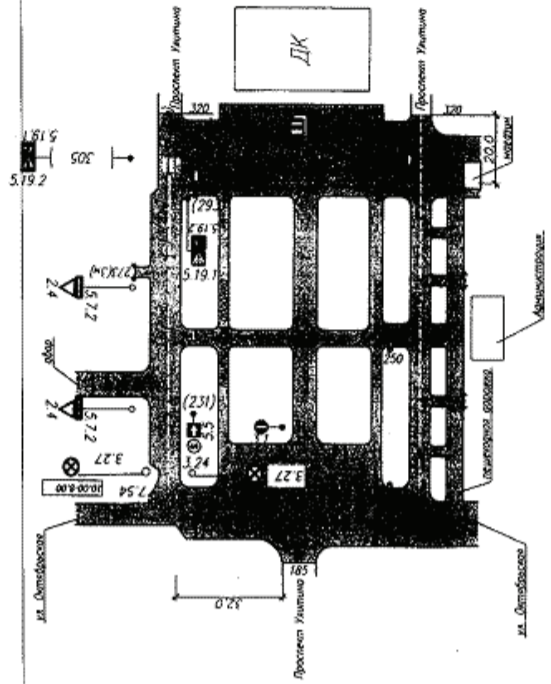

Приложение №3

СХЕМА
Дислокации дорожных знаков 3.27 «Остановка запрещена»
по ул. Л. Толстого рабочий поселок Первомайский Щекинского района

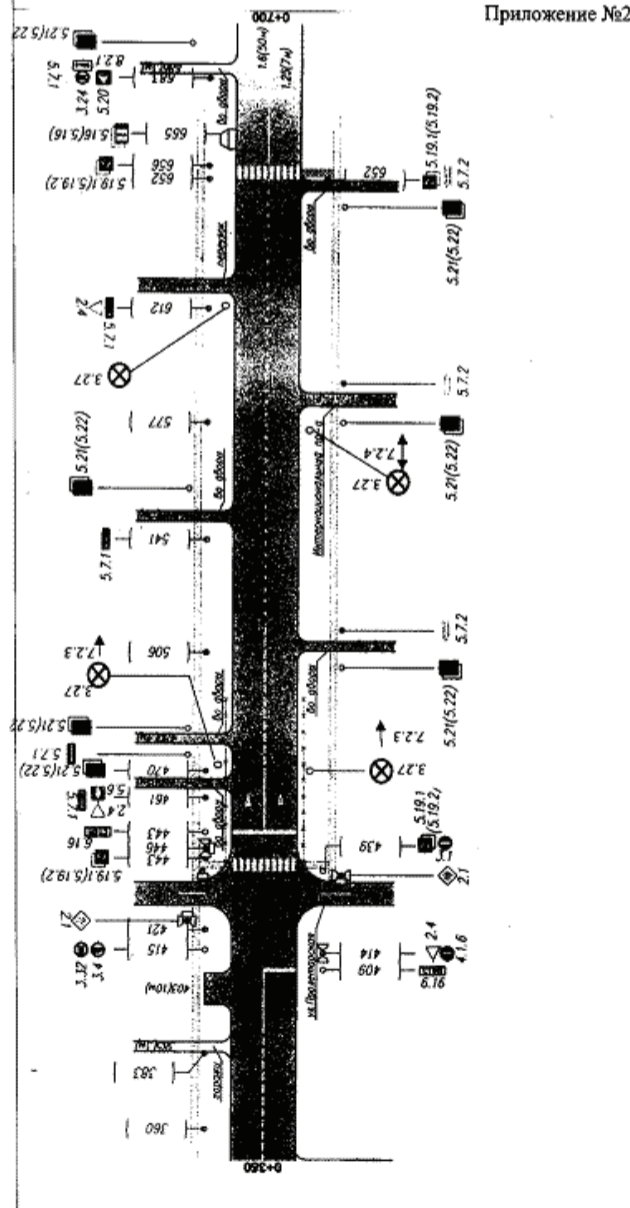

Приложение №2

УТВЕРЖДАЮ
Глава администрации МО р.п. Первомайский
И.И. Шелелева
2014 г.

СОГЛАСОВАНО
Начальник ОУИД по Тульской области
по Щекинскому району
Борисовенко Г.В.
2014 г.

СХЕМА
Дислокации дорожных знаков 3.27 «Остановка запрещена»
по улице Л. Толстого рабочий поселок Первомайский Щекинского района

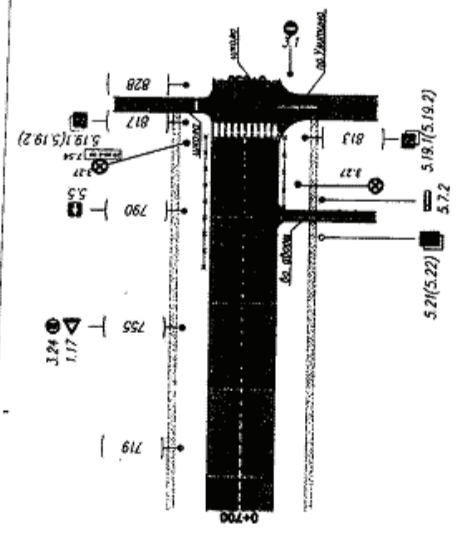

Приложение №4